

# AUTOFERMENTEUR AF 100 DIGY

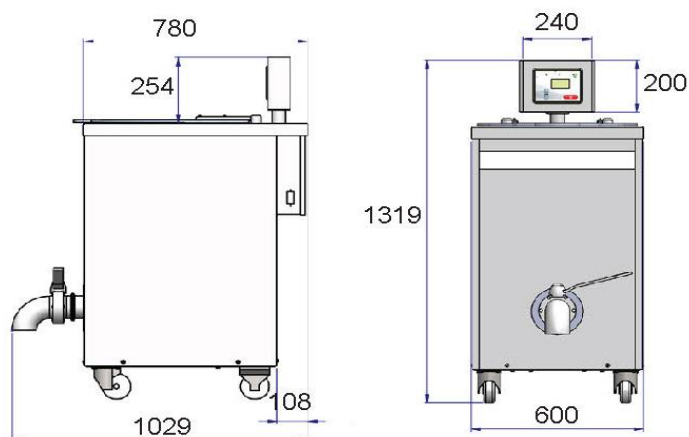

PA Les Marches de Bretagne - 70 rue Anne de Bretagne  
Saint-Hilaire-de-Loulay - 85600 Montaigu Vendée - France  
Tél. : + 33 (0)2 51 45 35 35 - comm-art@vmi.fr



## CONFORMITE

- A la directive machine 2006/42 CE
- A la directive CEM 2014/30/UE
- A la directive basse tension 2014/35/UE

## CARACTERISTIQUES ELECTRIQUES

- Tension : Mono 230V - 50Hz + PE
- Puissance installée : 0.75 kW
- IP54
- Cordon d'alimentation

## CARACTERISTIQUES GENERALES

- Capacité de la cuve : 100 litres environ
- Capacité utile : max 80 kg de levain
- Poids du batteur à vide : 146 kg
- Outil
  - Outil fixe : herse en inox
  - Un cadre racleur en inox (6 racleurs en PEHD) – vitesse de rotation 50 tr/mn
- 1 vanne papillon manuelle DN80 pour la vidange
- Système de régulation de température ( groupe froid & groupe de chauffe)
- Sonde de niveau haut dans la cuve (évite le débordement de produit – sonde de niveau hygiénique)
- Niveau sonore < 70 dba (PR EN 31210)

## SECURITE

- Couvercle transparent de sécurité

## ORGANE DE COMMANDE

